



L'Algoritmo al Banco.

Come un'intelligenza artificiale ha chiamato 3.000 pub irlandesi per scoprire il vero prezzo di una birra.

Tutto inizia con uno scontrino da 7,80€.

Marzo. Dublino. Matt Cortland ordina una Guinness e paga quasi 8 euro.

Il problema:

Dal 2011 l'Ufficio Centrale di Statistica irlandese ha smesso di tracciare il prezzo della birra.

La soluzione:

Di fronte all'opacità, Cortland non si lamenta. Costruisce una soluzione automatizzata.

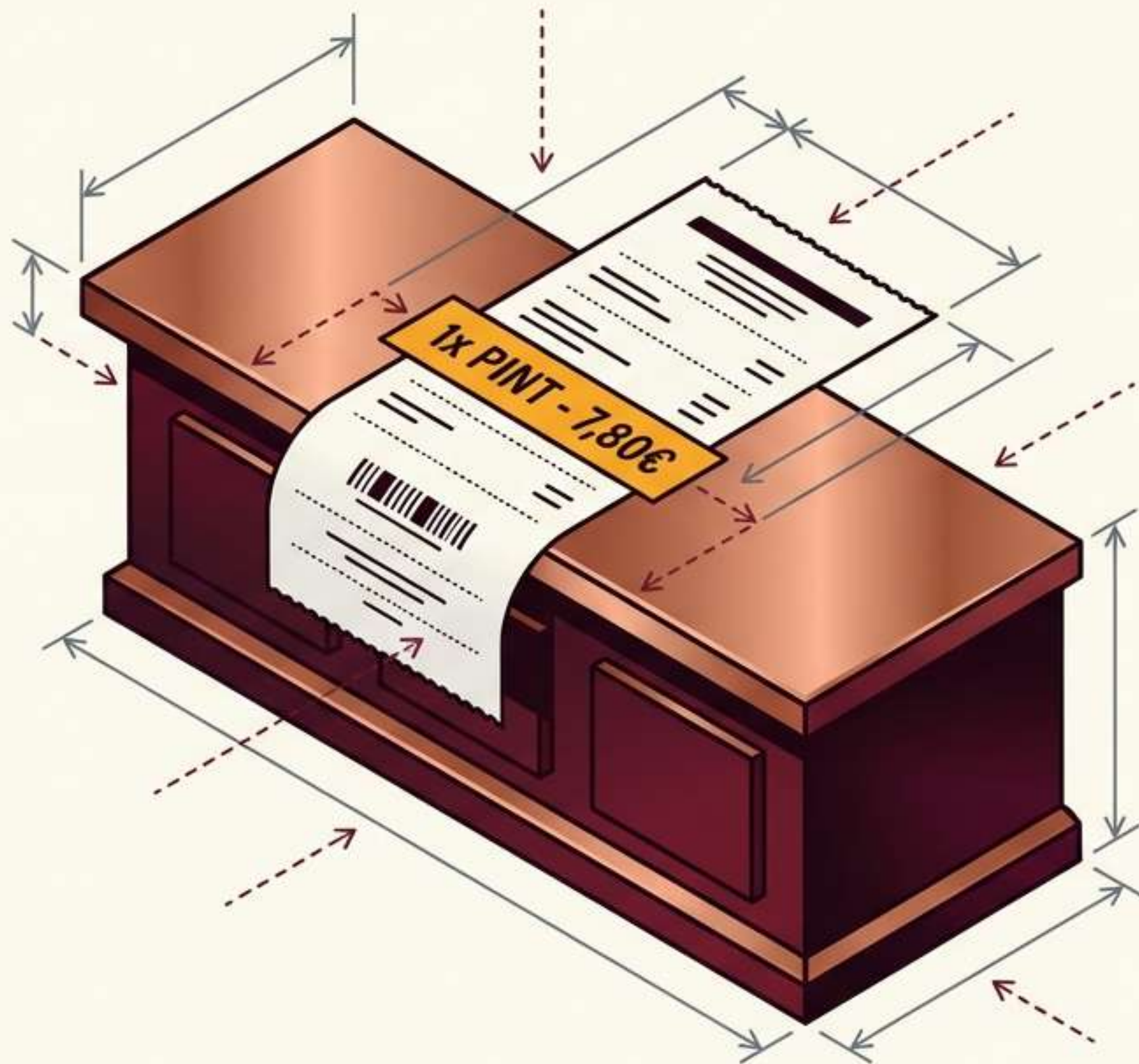

La vendetta scala a 3.000 telefonate a settimana.

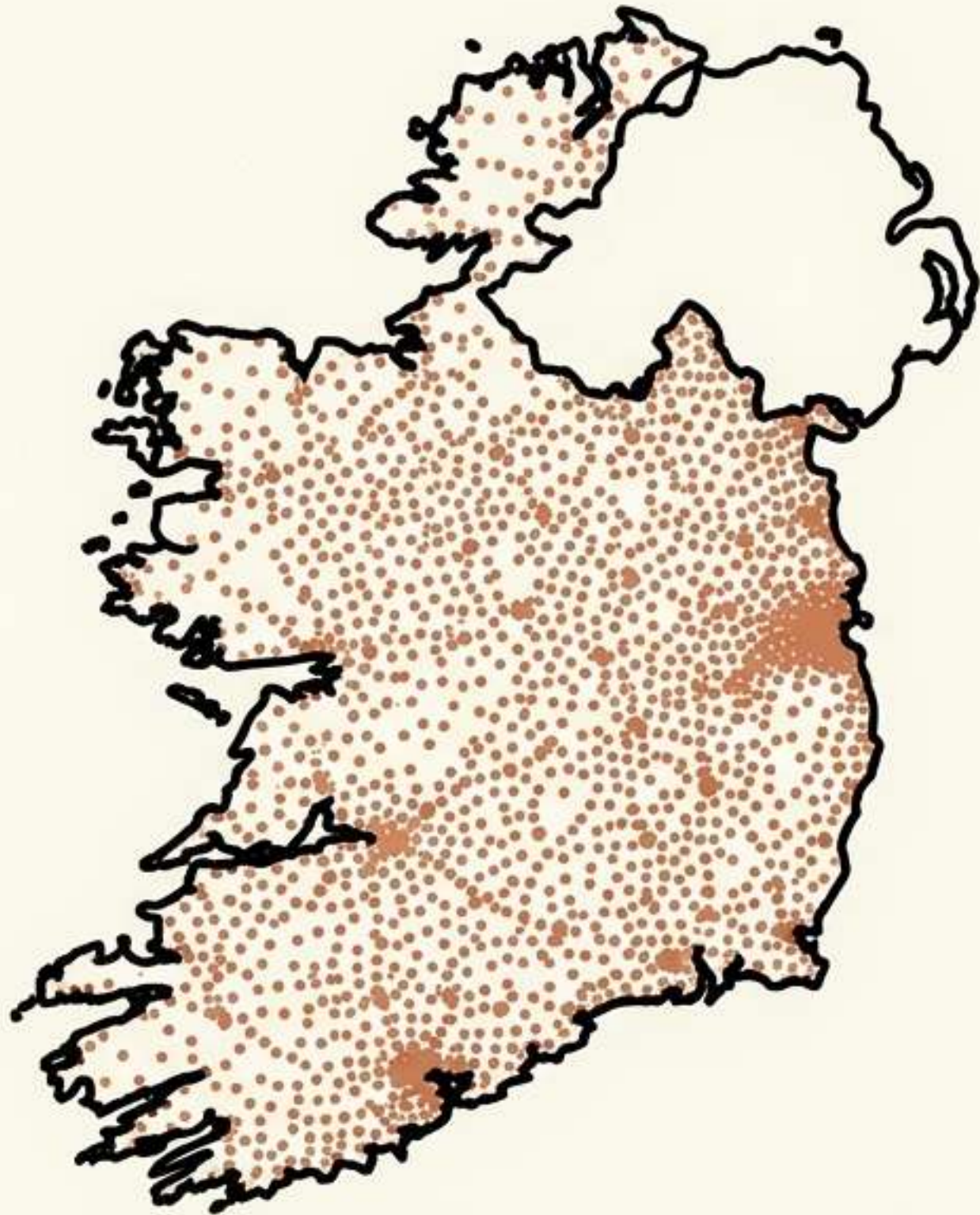

- **Identikit dell'Agente:** Rachel
- **Accento:** Nordirlandese perfetto
- **Obiettivo:** Chiacchierare con i baristi e scoprire il prezzo esatto
- **Velocità:** 3.000 chiamate a settimana

L'architettura della trasparenza.

Uno stack tecnologico standard usato per estrarre dati pubblici da conversazioni private.

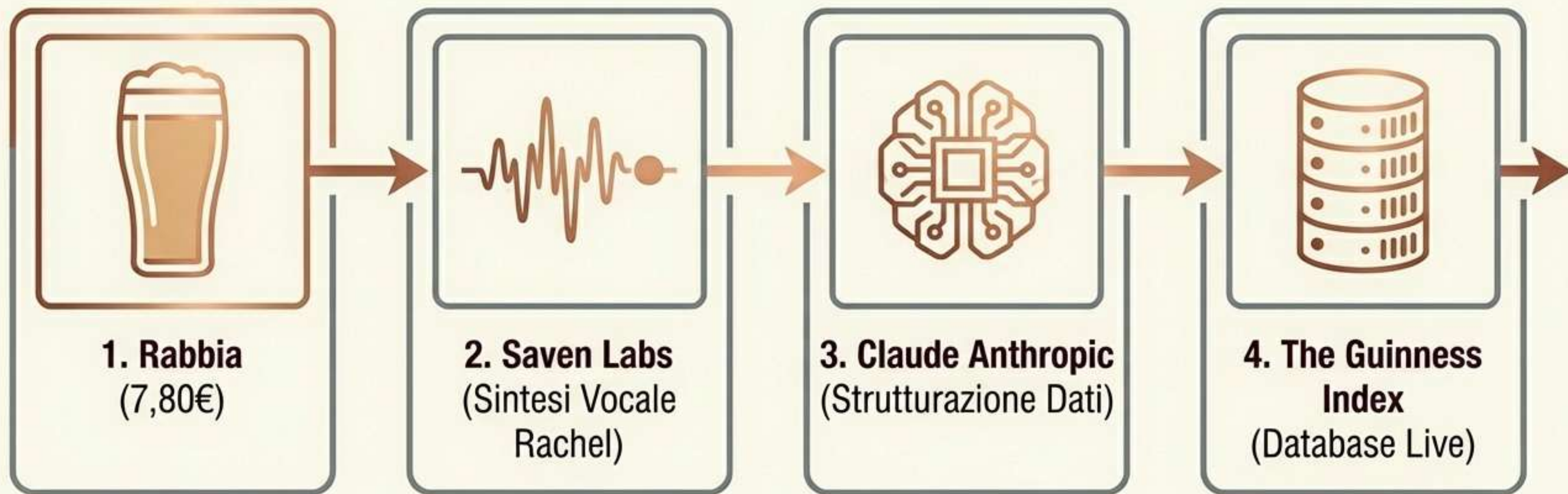

I dati alla spina: Il Guinness Index.

L'indice è aperto e live. La nebbia dei prezzi si dirada.



MEDIA



PREZZO PIÙ COMUNE



IL PUB PIÙ CARO

Il dettaglio inquietante: nessuno se n'è accorto.



Il Test di Turing non è più un esperimento accademico. Succede 3.000 volte a settimana.



Rachel fa battute, capisce il contesto e ride. Per i gestori, era solo una cliente al telefono.

L'effetto empatia dell'algoritmo.

L'analisi di Regal su milioni di chiamate svela un paradosso.

Metrica	Operatore Umano	Agente AI
Tempo in chiamata	Standard	+14%
Lunghezza delle risposte	Brevi	+20%
Livello di dettaglio	Superficiale	Profondo e personale

La fluidità cognitiva inganna il Sistema 1.

Come il cervello processa le interazioni telefoniche secondo Daniel Kahneman.



Dall'asimmetria informativa alla trasparenza forzata

L'opacità garantisce margini; la trasparenza allinea i prezzi al valore reale.

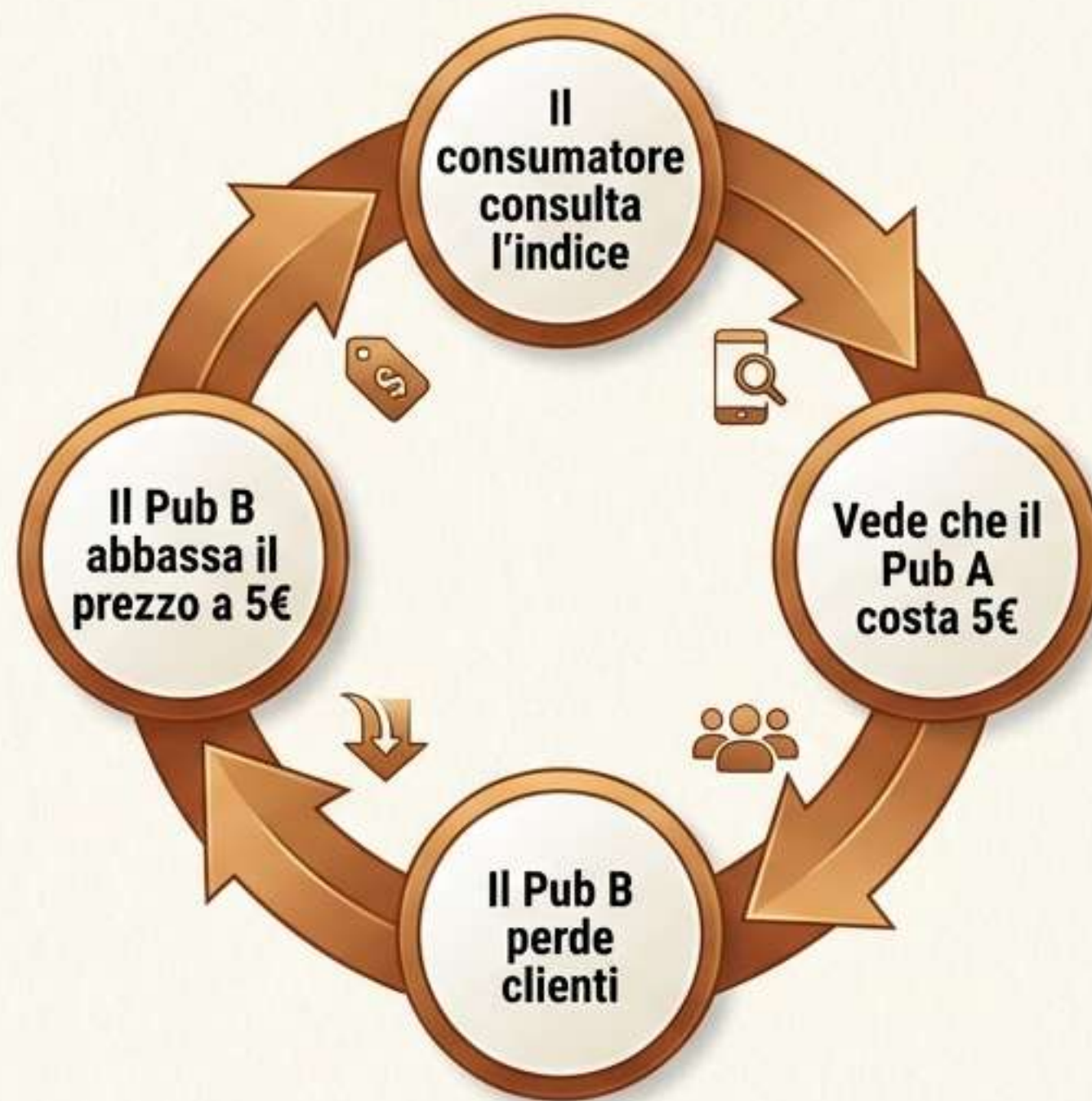
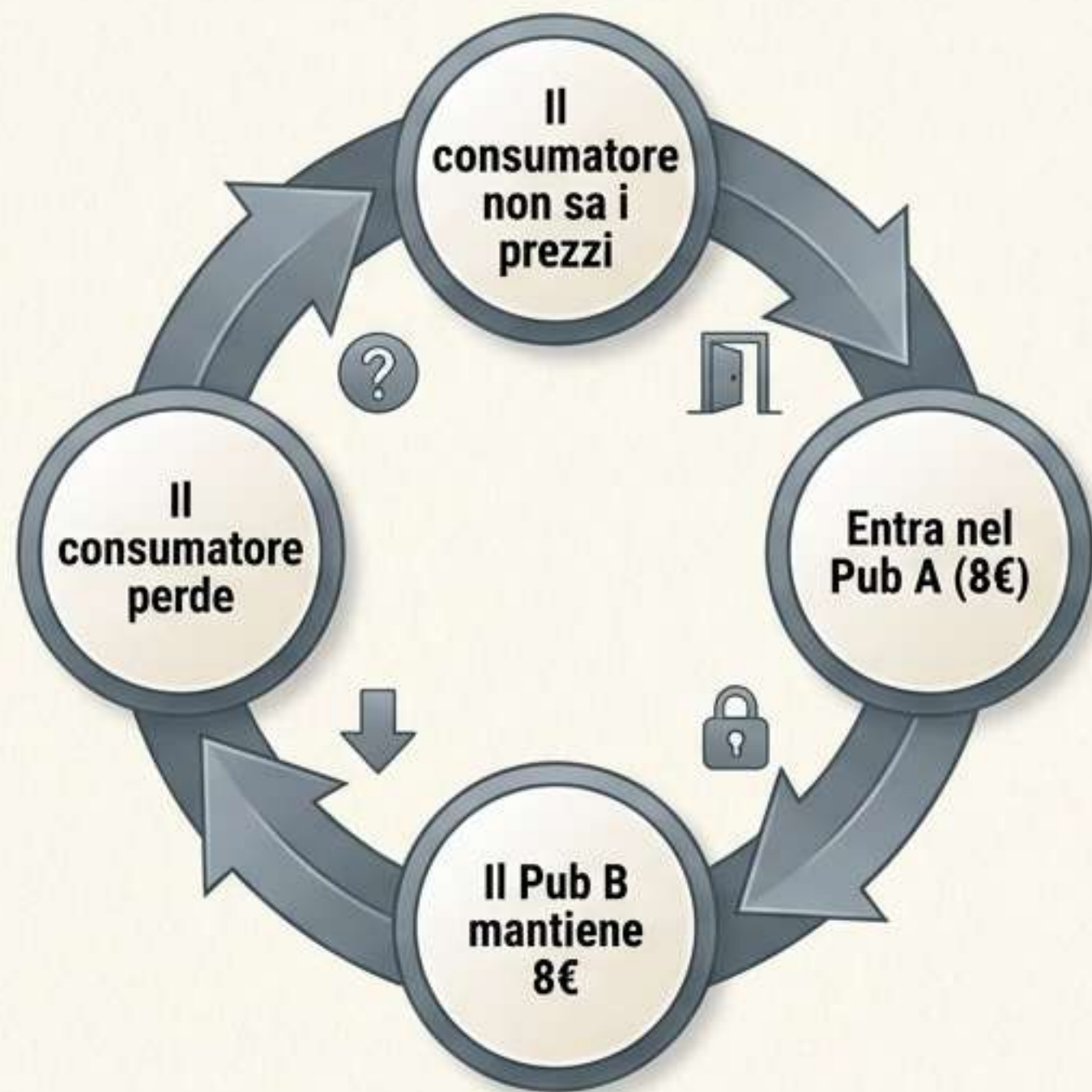



Il mercato si regola da solo: il Nudge.

**Nessuna nuova legge.
Nessuna multa.**

- Come spiegano Thaler e Sunstein, rendere visibile un'informazione nascosta agisce da pungolo comportamentale.
- La paura del confronto sociale spinge i proprietari ad abbassare i prezzi autonomamente.

Il Capitalismo della Sorveglianza, invertito.

Cortland ha ribaltato il paradigma di Shoshana Zuboff:
usa l'automazione di massa per difenderci, non per manipolarci.



Lo stesso stack tecnologico (Voice AI + LLM)



Capitalismo della Sorveglianza



Obiettivo: Estrarre valore



Metodo: Dati nascosti



Risultato: Chiamate spam per venderti polizze

Empowerment del Consumatore



Obiettivo: Restituire potere d'acquisto



Metodo: Trasparenza forzata



Risultato: Il Guinness Index

La voce è la nuova interfaccia dell'automazione.

L'era dei chatbot che scrivono male è finita.
Il nuovo front-end gestisce conversazioni complesse.



Quando l'opacità è il vero modello di business.

Se un agente AI può mappare **3.000 pub** in una settimana, cosa succede quando applichiamo **questo faro a interi settori?**

Farmaci su
prescrizione



Cibo e Ristorazione

Mercato
degli affitti

La Prima Legge di Kranzberg applicata all'AI.

La tecnologia non è buona né cattiva; ma non è nemmeno neutra.

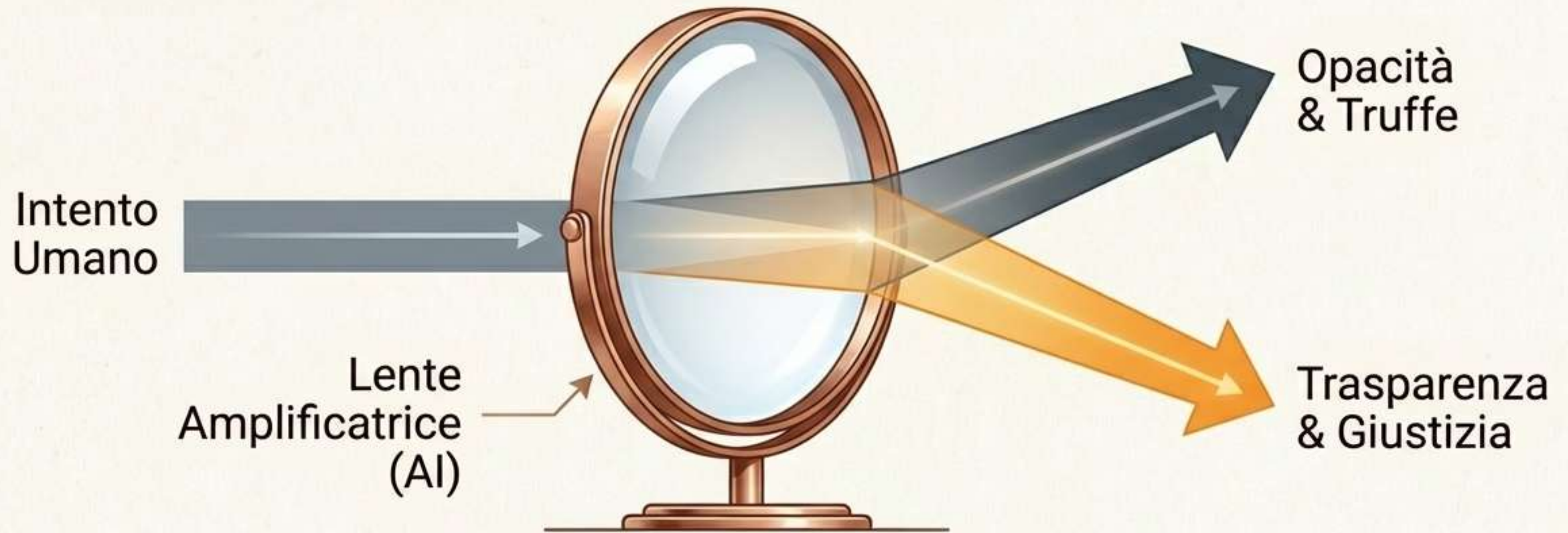

**La differenza non sta nel codice,
ma esclusivamente nella testa di chi lo scrive.**

Il bivio tecnologico del 2026.

Due destini costruiti con lo stesso identico codice.

Un algoritmo lavora per farti risparmiare e ridarti controllo.



Un algoritmo cerca di venderti crypto o rubarti i dati.



La differenza è solo chi ha deciso cosa fargli fare.

Subire la rivoluzione o diventarne i pastori?

Hai due scelte.

- 1. Ignorare l'automazione e sperare che chi progetta gli agenti abbia a cuore i tuoi interessi.**
- 2. Imparare a padroneggiare questi strumenti e usarli per amplificare le tue intenzioni.**

Da zero alla padronanza: il percorso strategico.

Una mappa per imparare a guidare i modelli linguistici e costruire le tue automazioni.

Teoria &
Consapevolezza

Design Pattern

Tecniche avanzate
di Prompting

Progetti pratici
Step-by-Step

5,5 ore
di percorso
strategico

Il momento migliore era ieri. Il secondo momento migliore è ora.

Inizia il tuo percorso. Diventa tu quello che scrive le regole dell'algoritmo al banco.

Corso: Zero to AI

Vantaggi inclusi:

- ✓ 100€ di sconto applicato
- ✓ 30 giorni di garanzia (rimborso completo)

Accedi ora: 0.matteoflora.com